

# B.C. Excelsior Menen

---



## Clubblad



B.C. Excelsior Menen  
Lokaal : Café De Kerpel  
Bruggestraat 23  
8930 Menen  
Tel : 056 / 51 59 04  
Prijs leden van E.M. : gratis  
Prijs voor niet-leden : 50 fr.

Redactiecomité  
Voorzitter : Seys André  
Hoofdredacteur : Ravestyn Martin  
Secretaris : Dejonghe Jean  
Leden : Coussement Roger  
Lecompte Etienne  
Vlaminck Achiel

Verschijnt tweemaandelijks  
Eerste jaargang Nr. 3  
Juli - augustus 1992  
Verantwoordelijke uitgever  
Seys André  
Koninginnestraat 22  
8930 Menen Tel : 056 / 51 45 76

# Info

Door onze voorzitter werd een eerste bijdrage gegeven in ons clubblad nr. 2 (mei-juni 1992) in verband met het ontstaan van de "carambole-biljart" of "billard Français" genaamd. Thans volgt een tweede bijdrage, namelijk over :

## *Technische inlichtingen van het biljartmateriaal*

### Het biljart

Een biljart is een speelvlak, gevormd door één of meerdere platen van lei, rondom afgebakend met in houten omlijsting gevatte rubber banden. Platen en banden zijn bekleed met een voor de biljartsport speciaal vervaardigd groen laken. Tijdens het sportjaar 1991-1992 waren er enkele clubs die blauwe lakens hebben laten aanbrengen op hun biljarts, niettegenstaande dit door de sportreglementen nog verboden was. Heel waarschijnlijk hadden deze clubs zich laten inspireren door het feit dat de "profs" bij het betwisten van de wereldbeker driebanden, op blauwe lakens spelen.

De hoogte van een biljart, gemeten vanaf de grond, is 75 à 80 cm. Het tafelblad bestaat uit platen lei (schalie) van tenminste 40 mm dikte voor de kleine tafels en van 45 mm voor de matchtafel. Zelden bestaat zo'n plaat uit één stuk. Meestal zijn het 2 tot 3 platen, die tegen elkaar geschoven worden. Er mag dan tussen de platen geen richel ontstaan en ze moeten precies even hoog gemonteerd worden om elke oneffenheid te vermijden.

Opdat een biljart perfect zou lopen, moet het speelvlak een gelijke en normale temperatuur hebben, waardoor alle klamheid en vochtigheid geweerd wordt. Klamheid en vochtigheid laten geen optimaal biljartspel toe. Daarom worden de platen lei meestal verwarmd door een ingebouwde elektrische verwarming die een thermostatische temperatuur waarborgt.

De verlichting boven het biljart moet aan bepaalde voorwaarden voldoen. De minimum belichtingssterkte moet 520 Lux bedragen op het hele speelvlak, terwijl de onderkant van de kaplampen die het biljart verlichten tenminste 80 cm boven het tafelblad moeten bevestigd zijn. Wanneer er nu geen kaplampen bevestigd zijn, dan moet de zaalverlichting sterk genoeg zijn om het biljart op voldoende wijze te belichten.

### Formaat van het biljart

- De matchtafel : 2,84 m x 1,42 m binnenmaten
- De kleine tafel : 2,30 m x 1,15 m binnenmaten
- Er bestaan nog andere maten van biljarts, met name een 2,10m en sporadisch een halve match (2,55 m). Deze laatste is in België praktisch verdwenen. Enkel in Wallonië staan nog enkele exemplaren.

### De banden

De beide korte banden worden aangeduid als :

- benedenband : de band het dichtst bij de afstootlijn.
- bovenband : de band het verst van de afstootlijn gelegen.

De afstootlijn is de denkbeeldige lijn, waarop de witte ballen op de stippen worden gelegd bij de aanvang van een partij.

### Speelvlak

Op het speelvlak zijn een vijftal punten aangeduid met "acquits" (kruisjes of stipjes), elk met een eigen naam :

- middelacquit : een acquit in het midden van het speelvlak.
- bovenacquit : een acquit in het midden van de bovenste helft van het speelvlak.
- benedenacquit : een acquit in het midden van de onderste helft van het speelvlak.
- rechteracquit : een acquit rechts van het benedenacquit.
- linkeracquit : een acquit links van het benedenacquit.

### Diamonds

Op de grote tafel en tegenwoordig ook op de kleine tafel (op enkele uitzonderingen na) zijn op de omlijsting merktekens, diamonds geheten, aangebracht. Deze dienen vooral bij het driebandenspel als hulpmiddel om de spelers in staat te stellen gemakkelijker een carambole over drie of meer banden te maken. Dit berekend biljarten wordt het "diamond-systeem" genoemd.

## De biljartballen

Voor een partij carambolebiljart worden drie ballen gebruikt, één rode en twee witte ballen (het kan ook één rode, één witte en één gele bal zijn, maar sinds enkele tijd gaan meer en meer stemmen op om af te stappen van de zogenaamde "kleurballen").

Eén van de twee witte ballen heeft een merkteken aan beide uiteinden van dezelfde middellijn. De drie ballen dienen zuiver rond en onderling van gelijke afmeting en gewicht te zijn. De middellijn van een bal is 61 à 61,5 mm en het gewicht varieert tussen 205 en 220 gram. De ballen zijn gemaakt van een hoogwaardige kunststof. Alleen voor het "artistiek biljarten" (kunststoten) worden ivoren ballen gebruikt. De bal waarmee wordt gestoten wordt de "speelbal" genoemd, de eerstvolgende te raken bal is bal "twee" en de laatste te raken bal is bal "drie".

## De keu (biljartstok)

De keu is een ronde taps toelopende stok die aan het dunste uiteinde is voorzien van een lederen dopje, "pomerans" genoemd. De keu heeft in het algemeen een gewicht tussen de 450 en 500 gram. Dit gewicht is niet aan exacte regels gebonden, alhoewel voor het vrijspel ("libre") en het kaderspel een lichte en voor het driebanden een zwaardere keu aan te bevelen is.

## De pomerans

Om de pomerans een lange levensduur te geven, is het noodzakelijk dat de top - dat wil zeggen alleen de BOVENKANT - van biljartkrijt wordt voorzien. Zonder krijt (meestal blauw, uitzonderlijk groen of zelfs rood van kleur) zal de pomerans glad worden en dikwijls "ketsen" tot gevolg hebben.

De rechtopstaande kant van de pomerans tot de ivoren dop moet altijd krijtvrij blijven. Het is een goede gewoonte de zijkant van het leder zo nu en dan met de vinger iets te bevochtigen. Als onverhoopt toch het ongewenste afglijden (ketsen) heeft plaatsgevonden, is het raadzaam alvorens weer te stoten, de pomerans wat ruw te maken met behulp van een "schuurplankje" (bestaande uit een plankje hout waarop een stuk fijn schuurpapier is gelijmd).

---

In een volgende bijdrage worden de spelregels "libre of vrijspel" naar voor gebracht.

A.S.

# Federatie

## Nationale finale ereklasse vrijspel (400 punten, min. 60 gemiddelde)

Op 15, 16 en 17 mei verdedigde Christ Calemein te Oostkamp de kleuren van onze club in de nationale finale ereklasse vrijspel. Deze finale werd (waarschijnlijk voor het laatst) gespeeld met rechtstreekse uitschakeling, aan de volle lengte van de punten, met ongelijke beurten en met een verliezersronde. Zo komt het dat niet iedereen evenveel partijen speelde. Christ werd uiteindelijk vierde, na verlies tegen Eddy Leppens, winst tegen Peter Bracke en Peter Willems en verlies tegen opnieuw Eddy Leppens.

Opmerkelijk is dat enkel de nieuwe Belgische kampioen, met name Peter Debacker, erin slaagde een partij uit te spelen in één beurt. Peter Willems, de kampioen van België in 1990, viel volledig door de mand. Hij werd zesde met een beschamend algemeen gemiddelde van 30. Vermeldenswaard is ook dat Frédéric Caudron zich niet had ingeschreven voor deze discipline. De einduitslag is als volgt :

1. Debacker Peter (3 partijen)	1200	9	133,33
2. Niessen P. (3 partijen)	1114	8	139,25
3. Leppens E. (4 partijen)	1216	13	93,54
<b>4. Calemein C. (4 partijen)</b>	<b>830</b>	<b>18</b>	<b>46,11</b>
5. Deraes Ph. (3 partijen)	497	11	45,18
6. Willems P. (3 partijen)	432	14	30,85
7. Bracke P. (2 partijen)	250	6	41,67
8. Fossion C. (2 partijen)	10	6	1,67

### Nationale finale excellentie kader 38/2 (300 punten, minimum 26 gemiddelde)

Hervé Famchon betwistte op 2 en 3 mei de nationale finale excellentieklasse kader 38/2 in de CAB l'Elan te Brussel. Hervé werd er tweede, na thuisspeler Vanhaut George. Diezelfde G. Vanhaut won eerder dit seizoen reeds de schaal "Henri Debunne" in ons lokaal. Hij weerlegde met zijn titel tevens de stelling dat het "thuisvoordeel" in de biljartsport niet bestaat. Er zijn geen zekerheden meer...

1. Van Haut G.	6	1110	31	35,80	186
2. Famchon H.	5	1177	44	26,75	133
3. Sybers L.	4	1025	34	30,14	228
4. Garcia R.	3	911	36	25,30	144
5. Mathys W.	2	801	33	24,27	117

### Nationale finale excellentie kader 47/1 (150 punten, 8.00 / 15.00 gemiddelde)

Vraag aan gelijk welke Westvlaming de weg naar Bree, Sint Antonius Zoersel of Lommel, hij zal je het antwoord schuldig blijven. Christ Calemein, zoals elke kaderspeler uit onze regio, rijdt er naartoe met zijn ogen dicht. Voor de nationale finale excellentieklasse kader 47/1, waarvoor Christ zich had gekwalificeerd, hadden "ze" Maasmechelen gekozen. Niet bepaald bij de deur!

Eén slechte partij, tegen Christian Fossion (150 - 45 in 10 beurten), deed Christ de das om, waardoor hij én de titel én de promotie kon vergeten.

1. Fossion C.	7	600	40	15,00	86
2. Calemein C.	6	495	39	12,69	50
3. Niessen P.	5	579	38	15,23	98
4. Leemans P.	2	417	45	9,26	43
5. Van Gompel M.	0	216	44	5,59	24

### Nationale finale 4° klasse driebanden matchbiljart (18 punten, 0.335/0.405)

Gilbert Vermandel had in eigen lokaal de gewestelijke finale gewonnen met promotie, waardoor hij als groot favoriet vertrok naar Hasselt om in het pinksterweekend de nationale finale te betwisten. Hij heeft dan ook deze favorietenrol volledig waar gemaakt, door kampioen van België te worden in de 4° klasse driebanden op matchbiljart. Hij was ook de enige die deze nationale finale speelde met promotiegemiddelde. Proficiat!

1. Vermandel G.	7	80	195	0,410	5
2. Kinne A.	6	83	211	0,393	4
3. Theunis P.	5	88	234	0,376	4
4. Magistro S.	2	66	186	0,354	3
5. Engelen A.	6	82	254	0,322	4
6. Metalidis L.	4	71	220	0,322	5

## Clubkampioenschap

De clubkampioenen van het voorbije seizoen 1991-1992 werden reeds gehuldigd tijdens de clubavond van 16 mei. In naam van de club houd ik eraan de kampioenen nogmaals te feliciteren. Hierna volgen de technische uitslagen van alle gespeelde finales.

## ***Vrijspel op klein biljart - categorieën 30 - 40 - 55 - 70 - 90***

---

1. Toye Romain (90)	2	265	79	3,35	18
2. Tyberghien Jacky (90)	6	270	89	3,03	17
3. Carton Lucien (55)	2	132	74	1,78	7
4. Verstraete Jean-Claude (55)	2	115	69	1,66	15

## ***Vrijspel op klein biljart - categorieën 120 - 160 - 210 - 300***

---

1. Bour Fernand (120)	4	325	43	7,55	47	1.623 %
2. Serruys Walter (120)	4	357	57	6,26	48	1.346 %
3. Blanquaert Christ (160)	4	445	56	7,94	80	1.159 %
4. Lagat Michel (160)	0	181	60	3,01	22	

## ***Overband klein biljart - alle categorieën - A-finale***

---

1. Toye Romain (40)	4	115	57	2,01	1.152 %
2. Carton Lucien (30)	4	80	64	1,25	0.961 %
3. Coussement Roger (80)	4	195	61	3,19	0.913 %
4. Verstraete Jean-Claude (30)	0	63	76	0,83	

## ***Overband klein biljart - alle categorieën - B-finale***

---

1. Seynaeve Willy (80)	4	160	47	3,40	
2. Famchon Daniël (20)	0	31	47	0,65	
3. Verstraete Jean-Claude (30)	FF				
4. Decloedt Ronny (20)	FF				

## ***Kader 38/2 alle categorieën***

---

1. Dumortier Roger (300)	4	837	20	41,85	128	1.609 %
2. Famchon Hervé (300)	4	799	22	36,31	137	1.396 %
3. Tyberghien Jacky (60)	4	143	36	3,97	16	1.323 %
4. Blanquaert Christ (90)	0	141	32	4,40	25	

## ***Drieband klein biljart - categorieën 15 - 18 - 22***

---

1. Carton Lucien (22)	6	66	158	0,417	
2. Raemdonck Roland (18)	2	48	138	0,347	
3. Libbrecht Jean (18)	2	45	134	0,335	
4. Verstraete Jean-Claude (22)	2	48	136	0,352	

## ***Drieband klein biljart - categorieën 27-34-42***

---

1. Couckuyt Luc (27)	4	54	61	0,885	
2. Seynaeve Willy (42)	2	69	113	0,610	
3. Coussement Roger (42)	0	65	108	0,601	

## Kader 47/2 - alle categorieën

1. Ravestyn Martin (250)	6	750	15	50,00	187
2. Dumortier Roger (100)	2	242	21	11,51	73
3. Famchon Hervé (140)	2	240	23	10,43	32
4. Calemein Christ (250)	2	457	27	16,92	110

## Drieband Matchbiljart - alle categorieën

1. Ravestyn Martin (42)	6	126	110	1,145
2. Verschelde Gratien (27)	2	46	106	0,433
3. Devos Gaston (27)	0	40	99	0,404
4. Feys Jean-Claude (27)	0	12	37	0,324

## IJzig kalm

Nadat de scheidsrechter twee punten misteld had in het nadeel van de ploeg van EM II, tijdens de heenronde van de halve finales interclub drieband per ploeg, besloot Jean-Claude Verstraete op zijn manier orde op zaken te stellen.

In de openingspartij van de terugronde thuis tegen Iwein Aalst krijgt Jean-Claude volgende figuur voorgeschoteld (de scheidsrechter annonceert : "pour trois") :

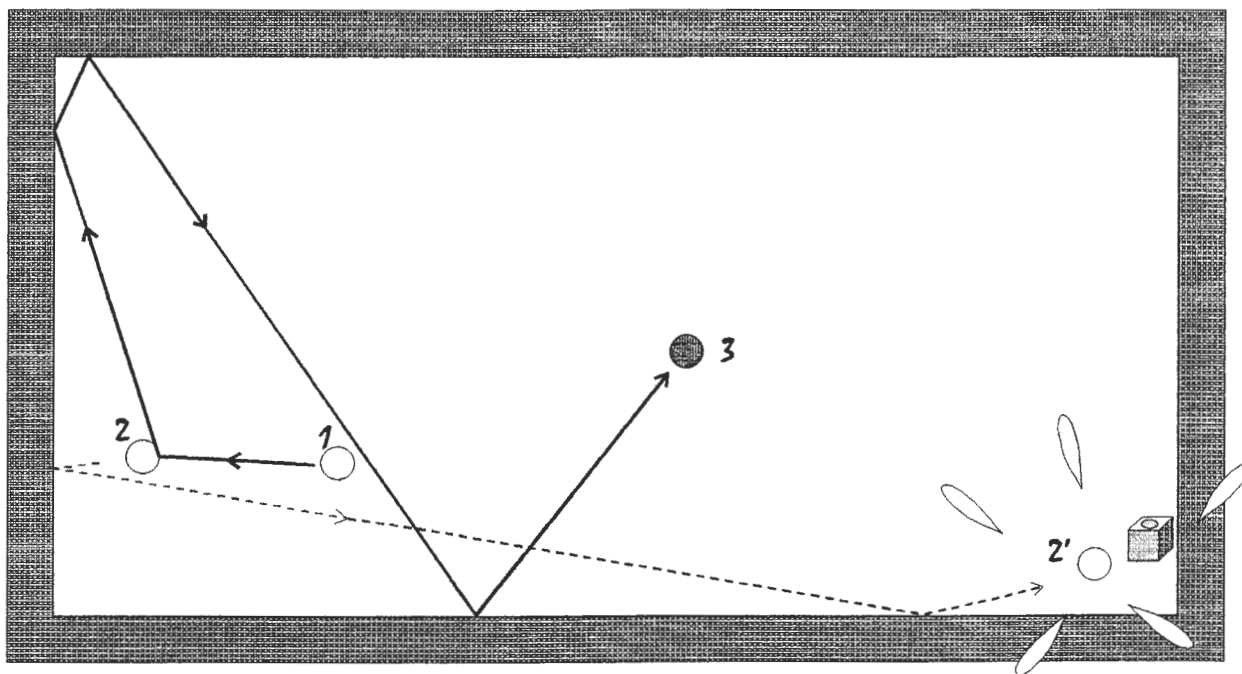

Een typische 'kort-lang-lang-carambolage', ware het niet dat hij niet goed bij de speelbal kan. Eerst even krijten en dan al 'liggend' positie zoeken op het biljart. Dat hij daarbij ook op het krijtje ligt, speelt geen enkele rol, of toch ? Niettegenstaande de ongemakkelijke positie trekt hij de speelbal goed in naar de hoek met veel rechts effect. Maar, terwijl hij zich terug opricht, valt het krijtje op het biljart. Net op dat moment komt bal twee terug van de korte band en knalt tegen het gewraakte krijtje.

Terzelfdertijd vervolgt de speelbal de perfecte looplijnen en loopt tergend langzaam naar bal drie toe. Doet ie het of doet ie het niet, dat is de vraag die de 20 aandachtige toeschouwers (waaronder de drie spelers van de tegenpartij én de scheidsrechter) zich stellen.

Een klaarkijkende Jean-Claude had natuurlijk al lang gezien dat het punt gemaakt was. Als een doorwinterde toernoospeler raapt hij ijzig kalm het krijtje op van het biljart en ... speelt uit met een reeks van drie.

# Leden aan het woord

Naar verluid wordt er in de wandelgangen (of beter gezegd aan den toeg) van onze biljartclub nogal wat gesproken over de stunt(s) van EM II. Op aandringen van onze voorzitter en onze hoofdredakteur heb ik besloten te proberen een ooggetuigeverslag uit mijn mouw te schudden over de wedervaren van ons ploegje in bovenstaande competitie; verslag dat zonder enige twijfel voer zal zijn voor nieuwe discussies. Veel plezier ermee.

## ***INTERCLUB DRIEBAND KLEIN BILJART (Live)***

---

Zoals jullie reeds in ons vorige clubblaadje konden lezen hebben wij ondertussen, met heel wat geluk (het mag gezegd) maar ook met goed spel wanneer het nodig was, reeds de halve finales bereikt. Die halve finale viel voor mij bijna in het water, toen ondergetekende 2 weken ervoor bij een voetbalwedstrijd gekwetst raakte aan het oog, maar ik geraakte gelukkig net op tijd opgelapt.

We zijn ook lange tijd in het ongewisse gebleven over onze tegenstander (EM I of de winnaar van de ontmoeting tussen Iwein Aalst en Driebako Koekelare) mede dank zij de nationale sportbestuurder die er de spanning bleef inhouden door zijn kalenders pas één week (of nog later) voor de wedstrijden te versturen. Rijkelijk laat als je het mij vraagt !

Enfin soif, het werd uiteindelijk Iwein Aalst. Jawel hoor, de ploeg die ons in de 2° gewestelijke ronde 2 keer kansloos afdroogde met 6-0 ! Eerlijk gezegd, we waren er niet al te gerust in (je zou voor minder) toen we op 25 april naar Aalst vertrokken. Her en der hoorden we al in een hoekje fluisteren dat het nu wel gedaan zou zijn met de "chance" (maar ja, dat hadden we al vaker moeten horen). Nu dachten ook wij echter dat het "skone" geweest was ; alhoewel, het was nog niet gedaan hé, alles moest nog gespeeld worden.

In Aalst werden "De Mannen" van Menen met de glimlach verwelkomd (ze waren ginder blijkbaar ook de vorige resultaten nog niet vergeten). Toch was er ondertussen wel een en ander veranderd : bij ons hadden Franky en ik van plaats verwisseld na een dubbele promotie van Franky op matchbiljart wat hem ook promotie opleverde op "den kleinen" en hem meteen tot ploegkapitein bevorderde en ik niet langer geforceerd diende te spelen. Bij Aalst was één van hun beste elementen vervangen (waarschijnlijk had hij geen goeie rekenmachine).

De matches zelf dan : Jean-Claude (22 <--> 18) verloor nipt zijn partij alhoewel hij bijna gans de tijd had voorgestaan (tot 16-8 zelfs !). Maar op het einde, toen hij in de gaten kreeg dat hij op winnen stond, werden de zenuwen hem te machtig. Mijn partij (27 <--> 22) ging heel de tijd gelijkopgaand tot op het moment dat de scheidsrechter de tel kwijt geraakte. Het hele café en omliggende straten hadden gezien dat ik 3 punten gemaakt had, maar mijn tegenstander was zo sportief om er de scheidsrechter (zijn ploeggenoot) attent op te maken dat ik slechts 1 carambole gemaakt had en ... hij kreeg nog gelijk ook verdomme ! Ge moet maar lef hebben, zeg ik ! Het koste mij heel wat moeite om me te beheersen, maar het baatte niet en ook de 2° partij ging verloren. 4-0 en het begon sterk te lijken op een herhaling van het vorige scenario. Maar dat was gerekend zonder onze kapitein. Zoals het een kapitein past, hield Franky (34 <--> 42) de kansen van zijn ploeg gaaf door zijn tegenstander geen schijn van een kans te gunnen. 4-2 en bijna geen punten toegestoken op verplaatsing. Verloren, OK, maar het had slechter gekund. Ze moesten immers s'anderendaags nog naar De Kerpel komen, de Ajuinen.

De stemming op de terugweg was dan ook niet al te bedrukt, ik zou eerder durven zeggen optimistisch want het liedje "We are the Champions" van één van mijn favoriete groepen werd in de hele auto door iedereen uit volle borst meegezongen.

Zondag 26 april om 15u00 in onze vertrouwde omgeving. Beide ploegen spelen thuis maar er zit enkel nog spanning in de ontmoeting tussen EM II en Iwein Aalst, want EM I was quasi zeker van een finaleplaats na een 1-5 overwinning op verplaatsing bij Excelsior Leuven. Achiel bezegelde hun lot al na de eerste partij wat EM I meteen tot een potentiële tegenstander maakte van ons. Daarvoor echter moesten wij nog langs Iwein.

Jean-Claude gaf ons meteen het goede voorbeeld door zijn tegenstrever op te peuzelen in amper 30 beurten, echter niet zonder zijn gebruikelijke varkentjes en heel veel zelfbeheersing. Jawel, jullie hebben dit goed gelezen want wie denkt dat Jean-Claude veel te zenuwachtig is om mee te draaien in zo'n belangrijk stadium van de competitie moet toch wel eens zijn theorie gaan herzien. Elders in dit nummer staat een staaltje van zijn koelbloedigheid om duimen en vingers van af te likken ; "uitblazen" met 3 terwijl hij eigenlijk een fout had begaan die door niemand in de hele zaal werd opgemerkt (niet door de scheidsrechter, noch door vriend, noch door vijand, alleen hijzelf en ... de voorzitter !). Doe het hem maar eens na. Mijn woede van de dag ervoor was nog niet bekoeld en ik was vastbesloten die kerel een lesje te leren maar dat pakte aanvankelijk even anders uit. Een 14-7 achterstand werd in extremis echter nog bijna omgebogen

in een overwinning maar een klos besliste er anders over ; het werd een nederlaag op 1 puntje. Al onze hoop lag eens te meer in de handen van onze ploegleider Franky. Enig cijferwerk van Roger Coussement leerde ons al gauw dat winnen volstond aangezien we niet veel punten hadden prijsgegeven.

Maar vooraleer die laatste partij kon aanvatten bood het bestuur aan alle aanwezigen een broodje of 2 aan (bij deze dan ook hartelijk dank, heren Bestuur) kwestie van de spanning er nog ietsje langer in te houden. Alhoewel hij geen pistoletje door zijn keel had kunnen krijgen (zenuwachtig misschien ?) startte Franky als een sneltrein, mede dank zij de hulp van vriend scheidsrechter Daniël Famchon die een punt doorliet met de verkeerde bal en een zuivere 2-bander telde. Naarmate de partij vorderde slonk de voorsprong echter langzaam (een appelflauwte waarschijnlijk) en toen zijn tegenstander in 2 beurten, met een serie van 9 en direkt daarop nog eens 3, zijn handicap goedmaakte zonk de hoop ons in de schoenen. Maar, op het juiste ogenblik schoot Franky's turbo terug in gang en met een kleine voorsprong ging hij de rechte lijn in. Dat het er spannend aan toe ging kon je merken aan het feit dat de wedstrijd op biljart 1 zelfs geruime tijd werd stilgelegd om de gebeurtenissen ernaast te volgen.

Bij het maken van de laatste carambole waren we natuurlijk niet meer te houden. De kwalificatie was een feit. We hadden het hen toch wel gelapt zeker ! Met ons op papier relatief zwak ploegske zaten we toch in de nationale finale van de interclub drieband op klein biljart ! Ik maakte een indianendans in de nek van Hervé Famchon en Jean-Claude keilde met zijn vreugdesprong bijna één van de lusters naar beneden. Er bij vermelden dat we die avond gezellig en laat hebben afsloten is waarschijnlijk overbodig, maar ik doe het toch. Gezellig bij de "Chineestjes" en laat, met de belofte "We gonna win the Cup ...".

Enkele dagen later echter kwam de ontzuivering. Franky belde me om te zeggen dat Jean-Claude een zwaar arbeidsongeval (brandwonden tot in de 3<sup>o</sup> graad) had gehad en opgenomen was in het hospitaal. Zijn en onze finale hing daarmee meteen aan een zijden draadje want het zag er niet naar uit dat hij zou kunnen spelen en een vervanger opstellen bleek ook al onmogelijk bij gebrek aan een gepaste speler. Gelukkig kwam het andermaal zover niet want 2 weken voor de finale mocht Jean-Claude naar huis. Dame Fortuna stond blijkbaar nog altijd aan onze kant...

Eindelijk was het dan zover. Zaterdag 13 juni en wijle weg naar Aartselaar, vastbesloten om ons vel duur te verkopen. In de Leugstraat vonden we gemakkelijk BC De Leug, een mooie snooker- en biljartzaal met recht er tegenover een gezellige snack met terras, heel origineel "De Leug" genaamd (what's in a name). Meer moest dat dus niet zijn, zeker niet met zo'n stralend lente(zomer)weertje. Het terras zorgde 's zaterdags voor toenadering met de ploeg uit Vorst en 's zondags was er een verbroedering met de heren uit Jambes. Met hen werden zelfs adressen uitgewisseld (misschien een hint voor ons bestuur voor de organisatie van een vriendenmatch in de buurt van de Citadelle van Namen met een bezoek aan de biljartballenfabriek in Callenelle ?).

Iedereen was op tijd aanwezig, enkel "den Bond" blonk uit door zijn afwezigheid en blijkbaar was deze finale ook niet belangrijk genoeg om nationale scheidsrechters aan te duiden, want die waren er op het eerste zicht niet (op het tweede zicht ook niet trouwens). Al dit maakte het er voor de organiserende club niet makkelijker op, temeer ook omdat het de eerste keer was dat ze zo een evenement inrichtten. Op enkele kleine en minder kleine details na trokken ze zich echter goed uit de slag.

Onze eerste wedstrijd ging tegen onze clubgenoten van EM I. Om diverse redenen verschenen wij supergemotiveerd aan de aftrap. Jean-Claude speelde tegen Achiel net als in de terugwedstrijd van de halve finale tegen Aalst, m.a.w. beresterk. Even zag het er naar uit dat onze sympathieke schatbewaarder nog zou kunnen terugkomen maar het was ijdele hoop ; Jean-Claude maakte zijn 22 punten rond in 41 beurten en "de reserven" stonden meteen 0 - 2 voor. Mijn wedstrijd tegen Romain Toye was één van mijn beste van de hele competitie die ik speelde. Alhoewel Romain bijlange niet slecht speelde, kwam hij er nauwelijks aan te pas. Klus geklaard in 31 beurten, meteen goed voor de kortste partij van de finale en lappe, 0 - 4 voor de kleintjes. Franky, die tegelijkertijd met mij op het andere biljart speelde tegen Gratiën Verschelde begon (traditiegetrouw zou ik bijna zeggen) zeer sterk. Maar een zwijntje met acht staarten en een hele sterke finish van Gratiën deden hem toch de das om in slechts 35 beurten. Franky had ondertussen al opgemerkt dat zijn verlies niet al te veel invloed meer had op de totaaluitslag en dus kon deze kleine tegenslag ons nog weinig schelen want we hadden dé veldslag gewonnen met 2 - 4 !

In de andere ontmoeting veegde Vorst de vloer aan met Jambes. Het werd zonder pardon een droge 6 - 0 (een echte walk-over) en het werd meteen duidelijk dat dit de gevaarlijkste tegenstanders zouden worden op weg naar de titel.

In onze tweede ontmoeting, tegen Jambes, begon het niet al te best. Jean-Claude begon stilaan te beseffen dat hij een nationale finale aan het spelen was en in zo'n finale spelen de zenuwen ook een beetje mee (bij de één een groter beetje dan bij de ander). Onze dikkerd geraakte dus niet los in het wedstrijdbegin (5 schamele puntjes in 25 beurten), vocht toch nog terug tot in het zog van zijn tegenstander maar moest uiteindelijk toch het onderspit delven. Dat betekende meteen dat, indien we zondag nog een kans wilden maken, Franky en ik moesten winnen. Makkelijker gezegd dan gedaan als je met een 34-iger speelt die moeilijk een partij kan winnen (als je de geruchten mag geloven natuurlijk). Welnu, voor de zoveelste keer werd het tegendeel bewezen. Zonder al te veel moeite (dankzij een beslissende serie van 6) won onze ploegleider zijn 5<sup>o</sup> partij op 6 in 2<sup>o</sup> klasse en stelde zodoende de bordjes weer in evenwicht : 2 - 2. Ondertussen was de reporter ter plaatse (ikke dus) ook aan het spelen op de andere tafel. Spelen is eigenlijk veel gezegd want toen de kapitein na zijn partij kwam kijken hoe het met mij gesteld was, zag hij mij zwalpen. Ik zat in de put en diep (14 - 24 achterstand) maar dankzij de aanmoedigingen van mijn twee kameraden (wat een ploeggeest !) en een serie van 5 op het gepaste moment kon ik terugkomen. Toen mijn tegenstander nog maar 2 puntjes te maken had, moest ik er nog 5, maar 5 "caroten" en 6 beurten later was het zover. Na EM I had ook Jambes het aan hun been met 4 - 2. Het had liters zweet gekost (mijn hemdje was zo nat als een dweil en ik kan jullie verzekeren dat het niet alleen door het warme weer



kwam) maar het was ons eens te meer gelukt (de hoeveelste keer nu eigenlijk al ? Dit kon toch geen toeval meer zijn) : we waren nog steeds in de running en speelden voor de eerste of tweede plaats.

Het zag er zelfs even naar uit dat EM I ons in de resterende wedstrijd tegen Vorst nog een handje zou toesteken want Achiel won (welsiswaar nipt) de openingspartij. We zijn dan ook nog gebleven om de andere twee partijen te volgen maar zowel Romain als Gratiën stelden teleur. Opnieuw 4 - 2 verlies voor EM I en dit betekende dat wij moesten winnen van Vorst om nationaal kampioen te worden. We gingen slapen met de gedachte dat het een zware dobber zou worden.

Onze eerste ploeg speelde op zondag tegen Jambes voor de derde en de vierde plaats. Dat het opnieuw een mager beestje zou worden kon enigszins voorspeld worden want van een hechte samenhang (wat volgens mij het geheim geweest is van ons succes) was er toch niet of nauwelijks te merken in hun ploeg. Een illustratie hiervan is toch wel het feit dat een speler liever een partijtje snooker speelde als voorbereiding op zijn wedstrijd dan zijn compagnons aan te moedigen. Nu ja, het gaat ons natuurlijk geen bal aan maar het getuigt toch van weinig "team-spirit". Desalwelteplus werd het nogmaals een zware nederlaag : 0 - 6 en zo waren ze zeker van de laatste plaats.

Daarna was het de beurt aan "de mannen", maar al gauw moesten we toegeven dat we nog niet rijp waren (lees geen ervaring genoeg hadden) om de druk aan te kunnen. In de finale gingen we helemaal ten onder, grotendeels door de zenuwen. Het begon al met Jean-Claude die zo mogelijk nog slechter startte dan tegen Jambes, alleen kwam er deze keer geen verrijzenis meer aan te pas. In 48 beurten werd hij geveld door zijn tegenstander en door de zenuwen (waar was toch zijn "ijzige kalmte" gebleven ??). Franky en ik probeerden de situatie nog wel recht te trekken, maar geen van beiden slaagde erin een vuist te maken. Onze tegenstanders speelden voortreffelijk in de verdediging en het geluk dat al heel het toernooi aan onze zijde had gestaan had ons ook in de steek gelaten en de andere kant gekozen. Jullie hadden het al begrepen zeker ; ook wij verloren dus allebei onze wedstrijd in relatief veel beurten (respektievelijk 49 voor mij en 62 voor Franky) en strandden zodoende op de rotste plaats die in een competitie verdeeld wordt. Door die vele beurten in de finale kreeg EM I nog een late maar magere troost : ze hadden namelijk op enkele duizendsten na een beter algemeen gemiddelde dan wij.

En alhoewel we geen kampioen waren, waren we toch fier genoeg om na de eerste ontgoocheling onmiddellijk onze lokaalhouder Johan op te bellen met de behaalde resultaten. Direkt na de prijsuitreiking werd dan ook met de beide ploegen afgezakt naar De Kerpel (dat is toch het minste wat je kan doen nadat je een nationale finale gespeeld hebt, vonden wij) en daarna werd nog eens lekker doorgezakt in een gezellig restaurantje (ja, weeral) in Wervik.

Ziezo, de laatste finale van het seizoen (een toch wel hele speciale voor onze club) zat er daarmee ook op, net als mijn verslag (gelukkig maar want mijn inspiratie begon uitgeput te raken). Mij rest nog enkel iedereen die ons op de een of andere manier gesteund of gemotiveerd heeft in onze interclubcampagne te bedanken et je voudrais quand même avant de terminer remercier aussi nos ami(e)s français pour leur support quelconque qu'ils nous ont apporter (même pendant les examens, chapeau Hervé !) au cours de nos matches.

Ik hoop dat de lezer enig plezier beleefd heeft aan bovenstaand verslag over dat groepje vrienden dat alle "groten" (bijna) een hak zetten. Tot schrijfs.

L.C.

## *De deelnemende ploegen*

BC Excelsior Menen I : Vlaminck Achiel (22), Toye Romain (22), [Coussement Roger (42)], Verschelde Gratiën (34)

BC Forest : Meert M. (18), Heinemann C. (22), Garcia R. (42)

BC Excelsior Menen II : Verstraete Jean-Claude (22), Couckuyt Luc (27), Deconinck Franky (34)

BC Jambes : Vegairginsky D. (22), Delbouille P. (27), Lallemand M. (34)

## *Uitslagen*

### **BC Excelsior Menen I 0 - 2 BC Excelsior Menen II**

Vlaminck Achiel (22)	17	41	0.414	2	0
VERSTRAETE JEAN-CLAUDE (22)	22	41	0.536	4	2
Toye Romain (22)	16	31	0.516	4	0
COUCKUYT LUC (27)	27	31	0.870	5	2
Verschelde Gratiën (34)	34	35	0.971	9	2
DECONINCK FRANKY (34)	25	35	0.714	4	0

**BC Forest 2 (6) - 0 (0) BC Jambes**

**BC Jambes 0 - 2 BC Excelsior Menen II**

Vegairginsky D. (22)	22	49	0.449	3	2
<b>VERSTRAETE JEAN-CLAUDE (22)</b>	<b>19</b>	<b>49</b>	<b>0.387</b>	<b>2</b>	<b>0</b>
Delbouille P. (34)	32	54	0.592	4	0
<b>COUCKUYT LUC (27)</b>	<b>27</b>	<b>54</b>	<b>0.500</b>	<b>5</b>	<b>2</b>
Lallemand M. (34)	25	46	0.543	2	0
<b>DECONINCK FRANKY (34)</b>	<b>34</b>	<b>46</b>	<b>0.739</b>	<b>6</b>	<b>2</b>

**BC Forest 2 (4) - 0 (2) BC Excelsior Menen I**

**BC Jambes 2 (6) - 0 (0) BC Excelsior Menen I**

**BC Forest 2 - 0 BC Excelsior Menen II**

Meert M. (18)	18	48	0.375	3	2
<b>VERSTRAETE JEAN-CLAUDE (22)</b>	<b>17</b>	<b>48</b>	<b>0.354</b>	<b>2</b>	<b>0</b>
Heinemann C. (27)	27	49	0.551	5	2
<b>COUCKUYT LUC (27)</b>	<b>19</b>	<b>49</b>	<b>0.387</b>	<b>3</b>	<b>0</b>
Garcia R. (42)	42	61	0.688	4	2
<b>DECONINCK FRANKY (34)</b>	<b>23</b>	<b>61</b>	<b>0.377</b>	<b>2</b>	<b>0</b>

### *Eindklassement*

1. BC Forest	6	16
2. BC Excelsior Menen II	4	8
3. BC Jambes	2	8
4. BC Excelsior Menen I	0	4



# Artistiek biljart

*Figuur 9 : 6 punten*

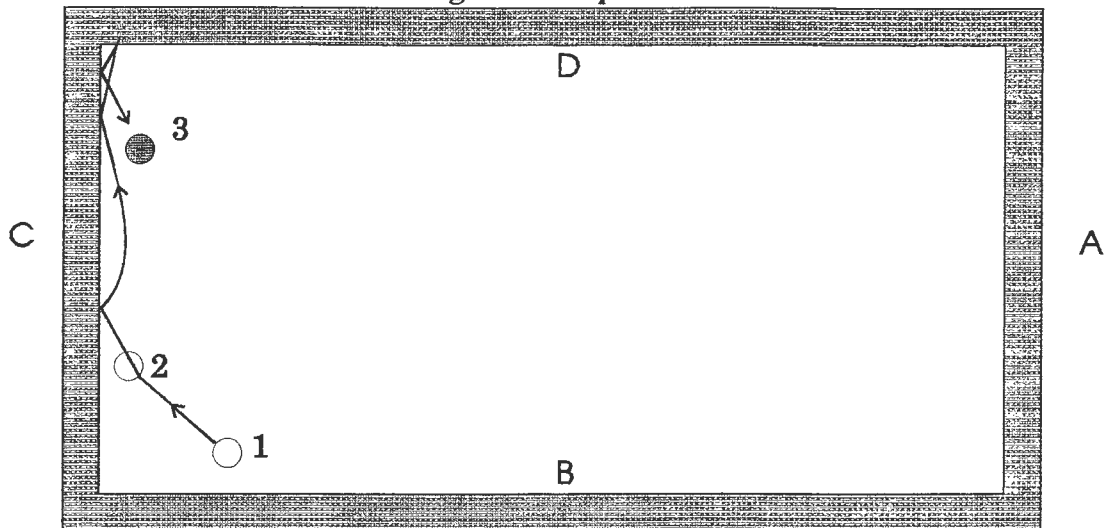

**Keustand :** Op de band laten rusten en zeer horizontaal houden.

**Voorhand :** Heel vlak op de band en de lengte van de keuspits klein houden.

**Achterhand :** Meer achteraan op het achterstuk houden zonder enige overdrijving.

**Speelbal :** Net boven de middellijn met links zijeffect.

**Bal 2 :** Vol rechts.

**Afstoot :** Drijvend en met vaste hand.

**Techniek en speelwijze :** Om de schok tussen de speelbal en bal 2 te verminderen, mag men geen al te grote stootkracht aanwenden. Nadat de speelbal band C zal geraakt hebben, moet hij weer naar band C ombuigen en deze zo dicht mogelijk in de hoek raken. Aldus zal men voorkomen dat de speelbal over 4 banden langsheen rood zou passeren.

**Mogelijke verbetering :** Het raakpunt van bal 2 is vooral vatbaar voor verbetering. Indien de speelbal nu niet opnieuw naar band C ombuigt, speel dan hoger aan en tref bal 2 voller. Indien de speelbal te vroeg de ombuiging maakt en terug achter rood gaat, tref bal 2 dan minder vol.

*Figuur 10 : 9 punten*

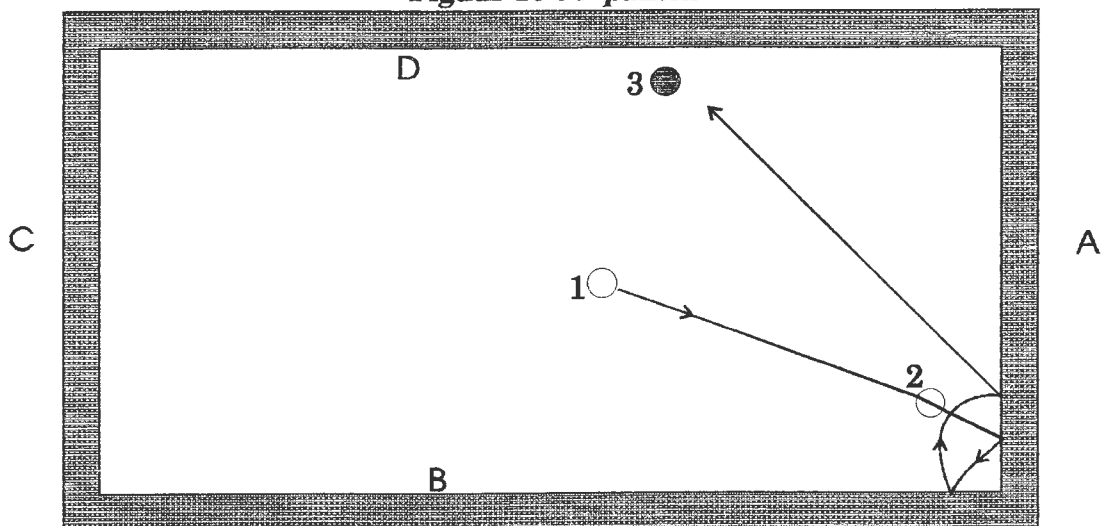

**Keustand :** Men doet er goed aan om het achterstuk lichtjes geheven te houden.

**Voorhand :** Met gespreide vingers en lange keuspits.

**Achterhand :** Achteraan gehouden op het achterstuk.

**Speelbal :** Hoog aanspelen en met een weinig links effect.

**Bal 2 :** Vol rechts.

**Afstoot :** Breed drijvende techniek met nogal krachtige afstoot.

**Techniek en speelwijze :** Teneinde de rode bal gunstiger te kunnen treffen, zal de boogvormige looplijn eerder breed moeten uitlopen.

**Mogelijke verbetering :** Erg moeilijk om enige aanpassing te doen. Men zal trachten bal 2, nadat deze rond het biljart is gelopen, te richten naar hoek AB, waar hij eerst band A moet raken. Zo zal men normaal geen klos hebben.

**Figuur 11 : 5 punten**

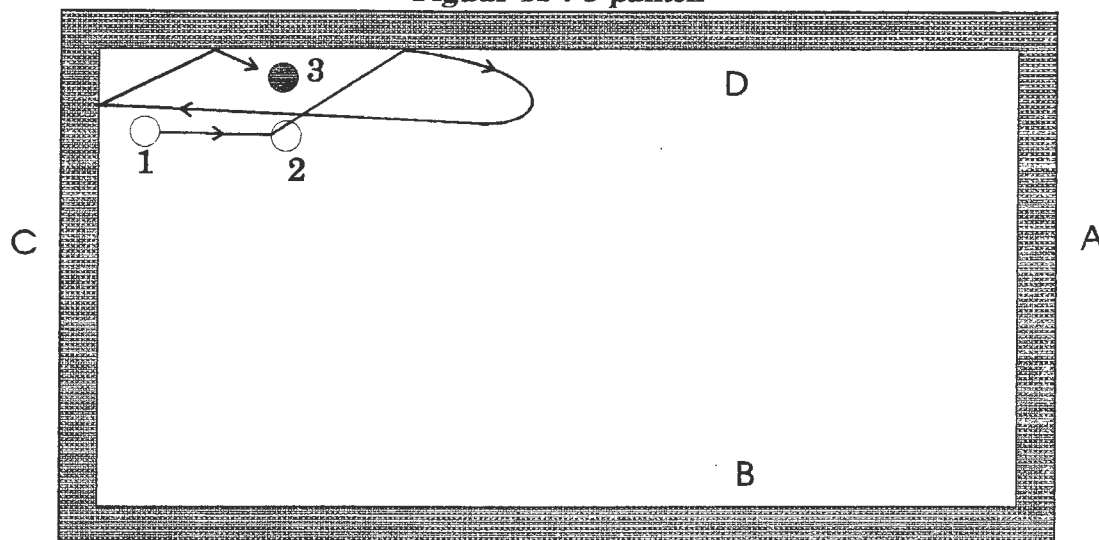

**Keustand :** Zo horizontaal mogelijk.

**Speelbal :** Diep en met maximum rechts zijeffect.

**Bal 2 :** Zeer vol links.

**Voorhand :** Heel vlak op de band houden om een mogelijk opspringen van de speelbal te matigen.

**Achterhand :** Naar eigen gevoel, doch eerder vooraan op het achterstuk houden.

**Afstoot :** De pols gebruiken om lenig af te stoten met een zeer indringende techniek. Op die manier zal men de sprong van de speelbal matigen.

**Techniek en speelwijze :** Niet al te krachtig afstoten, zodat men steeds zijn speelbal onder controle kan houden.

**Mogelijke verbeteringen :** Indien men de rode bal treft na het raken van de eerste band, moet men bal 2 minder dik aanspelen. Indien men het punt maakt met slechts 2 banden, neemt men bal 2 voller.

**Figuur 12 : 9 punten**

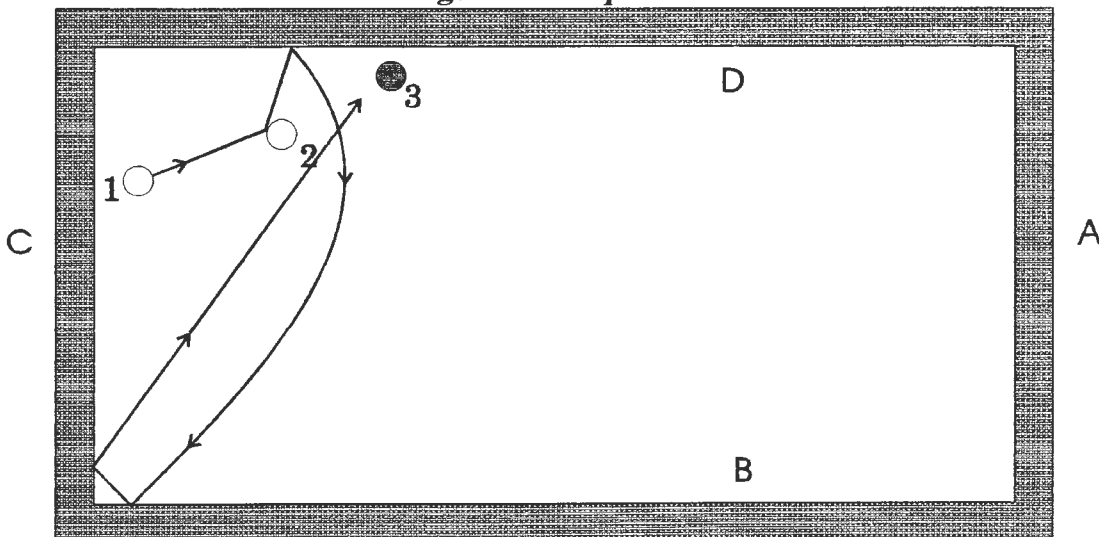

**Keustand :** Zo horizontaal mogelijk ten opzichte van de band.

**Voorhand :** Op de band houden en met geen te lange keuspits spelen.

**Achterhand :** Naar eigen gevoel zonder evenwel het achterstuk te omklemmen.

**Speelbal :** Diep rechts zijeffect.

**Bal 2 :** Niet te vol links.

**Afstoot :** Drijvend en zonder al te veel stootkracht.

**Techniek en speelwijze :** De speelbal moet zo hoog mogelijk naar de rode bal klimmen om band D te raken. De speelbal zal dan in een omhoogende looplijn naar de hoek BC tullen. Om deze reden mag deze figuur niet te krachtig behandeld worden, teneinde aan de speelbal de nodige tijd te gunnen om de juiste omhooging te maken.

**Mogelijke verbetering :** Indien de teruglopende bal 2 op rood klost, moet men bal 2 minder vol raken.

M.R.

## ***Is er een dokter in de zaal ?***

Heeft de microbe van het artistiek biljart reeds toegeslagen in onze club ? Wie zal het zeggen. Feit is dat R.R., in een oefenpartijtje, de materiële grenzen van het biljart voor eventjes aan zijn laars lapte. Hij liet de speelbal eerst enkele kapiolen maken op de lange band, om daarna de carambol te maken op de ... bank naast het biljart. L.C., zoals altijd een zeer aandachtig en leergierig toeschouwer, kon daar in eerste instantie niet mee lachen. Gelukkig was er een dokter in de zaal !

M.R.

# Handicap drieband

Dit beknopt overzicht bevat alle matches die gespeeld zijn tot en met 25 juni 1992. Het spreekt vanzelf dat deze tabel een verkapt beeld geeft van de winstkansen van ieder speler afzonderlijk, aangezien niet alle spelers evenveel matches gespeeld hebben.

Leden die alsnog wensen deel te nemen aan deze handicap, kunnen hun inschrijvingsgeld (200 fr.) betalen aan één van de bestuursleden, of aan de lokaalhouder, Johan.

In dit overzicht wordt per speler melding gemaakt van het "spilgemiddelde". Indien een speler een partij beëindigd aan het spilgemiddelde of hoger, dan krijgt hij één matchpunt cadeau. Tot op heden slaagden twee spelers erin dit te verwezenlijken, met name Verstraete Jean-Claude tegen Carton Lucien (31 beurten / 0.581 gemiddelde), en Ravestyn Martin tegen Verstraete Jean-Claude (35 beurten / 1.429 gemiddelde).

Naam	Te spelen punten	Spil-gemiddelde	Aantal matches	Match-punten	Totaal punten	Totaal beurten	Algemeen gemiddelde	Hoogste reeks
Carton Lucien	18	0.503	7	13	97	381	0.255	4
Coussement Roger	34	0.915	3	7	94	151	0.623	5
Defrancq Karel	22	0.608	2	6	44	98	0.449	4
Demeester Joël	27	0.743	-	-	-	-	-	-
Devos Gaston	27	0.743	2	6	54	97	0.621	6
Lagat Michel	27	0.743	4	6	81	215	0.377	5
Raemdonck Roland	15	0.413	1	1	10	56	0.179	1
Ravestyn Martin	50	1.425	10	21	410	484	0.847	16
Seys André	22	0.608	1	3	22	44	0.500	3
Soenen Ansèlme	18	0.503	1	1	7	49	0.143	1
Vermandel Gilbert	27	0.743	2	4	38	80	0.475	5
Vershelde Gratien	27	0.743	9	21	219	447	0.490	4
Verstraete Jean-Claude	18	0.503	6	14	89	270	0.330	5
Vlaminck Achiel	18	0.503	2	2	26	98	0.265	2
Bas Jacques	22	0.608	4	5	73	192	0.380	4

M.R.

De nieuwkomer J.B. laat er geen gras over groeien. Toen ie hoorde dat de deathline voor dit derde clubblad 26 juni was en er nog een halve bladzijde moest gevuld worden, maakte hij vlug een varkentje om U tegen te zeggen. Het mocht echter niet baten. G.V., de kersverse kampioen van België, bewees dat hij de dubbele promotie meester is. In een match voor de handicap, maakte hij de 27 punten rond in 39 beurten.

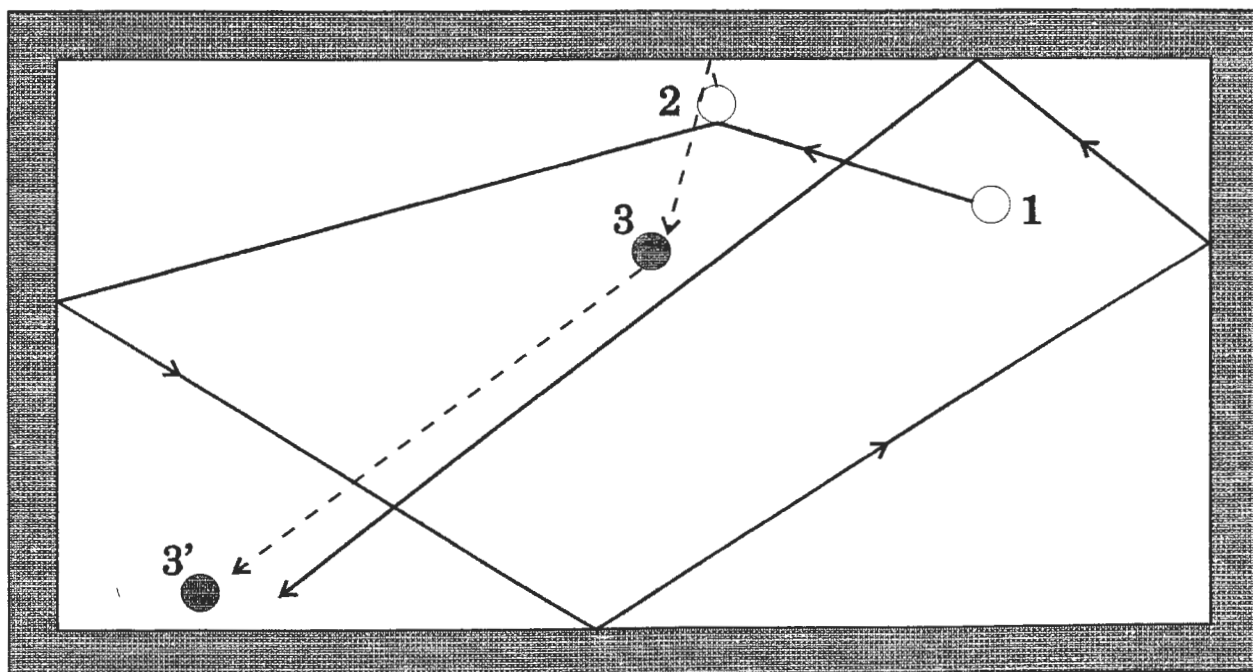

# Varken van de maand

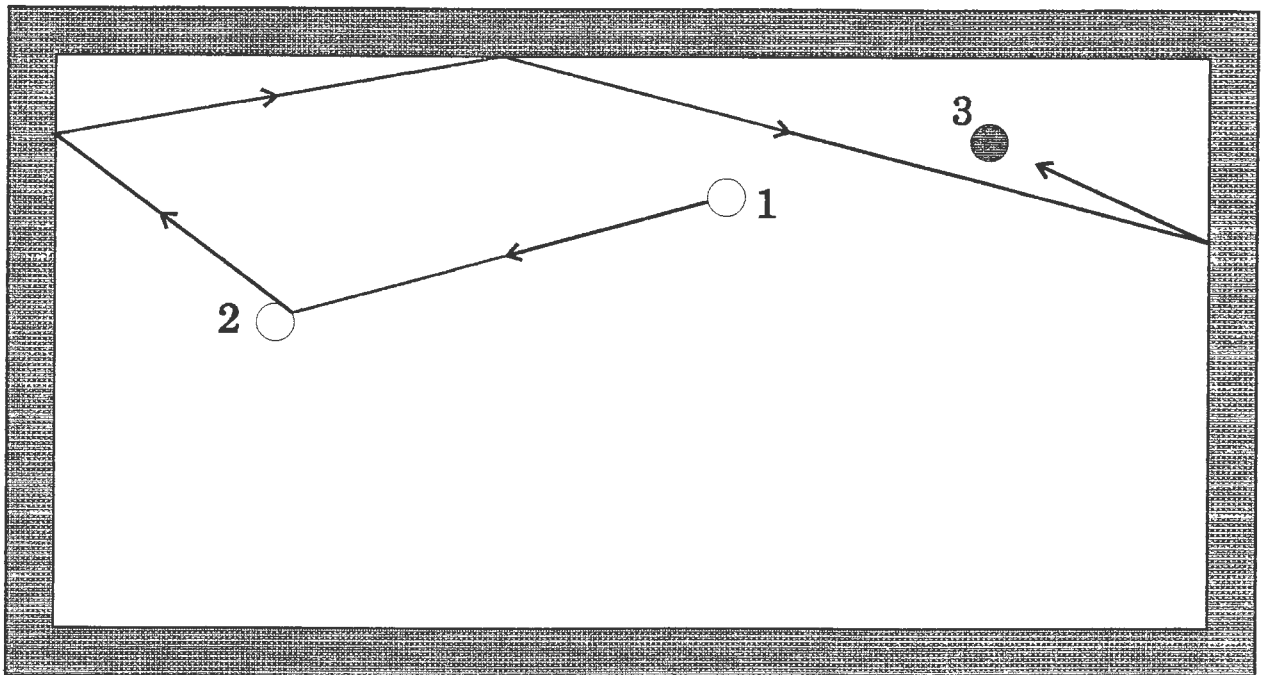

Deze 'fausse-queue' van A.S. zou niet misstaan in de kollektie van 68 figuren van het artistiek biljart. Mogelijke verbetering : de half opgebrande sigaar misschien iets meer naar rechts ...

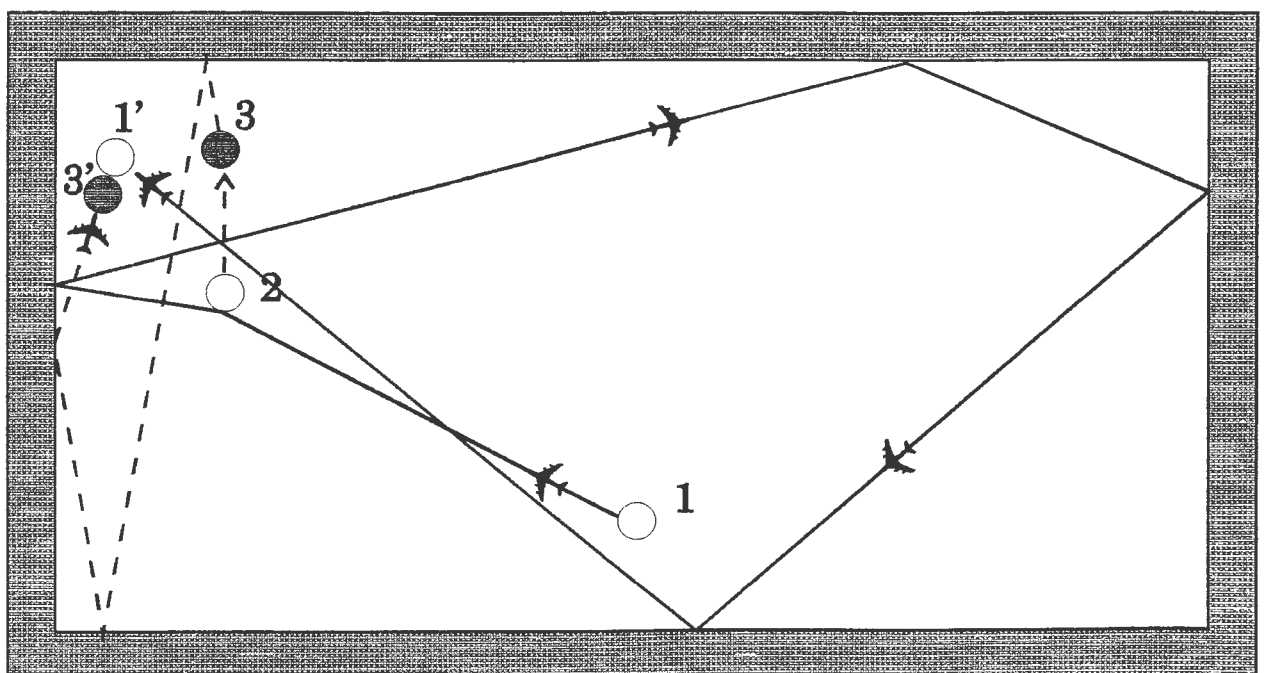

W.S. kon maar niet begrijpen waarom iedereen moest lachen. Was dat nu geen schoolvoorbeeld van een zesbander ? Dat bal 3 eventjes was gaan "wandelen", had hij echter niet gezien.

A A N D A C H T

O P R O E P   T O T   A L L E   C L U B L E D E N

- Vrijdag 28 augustus 1992 om 19 u 30 ALGEMENE STATUTAIRE VERGADERING van Biljartclub Excelsior.
- Zaterdag 29 augustus 1992
  - om 18 uur - Officiële huldiging Nationale Kampioenen op het Stadhuis te Menen  
Wie : VERMANDEL Gilbert en CALEMEIN Christ
  - om 19u30 - Officiële OPENING van ons vernieuwd lokaal, gevolgd door een receptie.

Het Bestuur rekent op onze Clubleden om zoveel mogelijk aanwezige zijn.

A V I S   A U X   M E M B R E S  
-----  
D U   C L U B  
-----

- Vendredi 28 août 1992 à 19h30 ASSEMBLEE GENERALE du B.C. Excelsior.
- Samedi 29 août 1992
  - à 18 heures - Réception officielle de nos Champions de Belgique à la Mairie de Menin  
Qui : VERMANDEL Gilbert et CALEMEIN Christ.
  - à 19h30 - Ouverture officielle de notre local.

HET BESTUUR

-

LE COMITE.

Gezelligheid in het lokaal van

**B.C. Excelsior**

**Café**

*De Kerpel*

Bruggestraat 23 - 8930 Menen

Uitbater : SOEN JOHAN



056 / 51 59 04

**Binnenkort opening van een  
vernieuwde biljartzaal met  
2 biljarts van 2,30 m  
2 matchbiljarts**